

Amasadoras Amasadora eje Oblicuo 40 litros con panel liso

ARTÍCULO # _____

MODELO # _____

NOMBRE # _____

SIS # _____

AIA # _____



601994 (BPO45F1)

Amasadora 40lt. eje oblicuo con herramienta ajustable verticalmente y freno de la cuba. 45/90 rpm, 2 velocidades

Descripción

Artículo No. _____

Amasadora de eje oblicuo con recipiente de 40 L de capacidad. Montado sobre una base soldada de acero que soporta el cabezal de amasado y la cuba extraíble. Pantalla de protección transparente para el bol con apertura para añadir productos o para "rallar". Sistema de bloqueo del cabezal elevador patentado. Panel táctil. Los frenos de acción progresiva regulan la velocidad de rotación del bol. 2 Velocidades: 45 rpm y 90 rpm. Temporizador ajustable (0-59 min.). Soporte móvil en acero inox. opcional.
Cuba de 40L en dotación.

Características técnicas

- Base de acero soldado para sostener el cabezal de amasado y la cuba de aluminio extraíble.
- Apto para montarse sobre un soporte resistente fijo con amortiguación o un soporte móvil de acero inoxidable, disponible como accesorio opcional.
- Pantalla de protección transparente con abertura para añadir ingredientes o eliminar la masa residual.
- Panel de control con botón táctil.
- Sistema de bloqueo instantáneo.
- Cuba extraíble de aluminio.
- Adecuada para amasar de 4 a 15 kg de harina (6-24 de masa) por ciclo.

Construcción

- Amasadora de horquilla con eje angulado y cuba de 40 litros de capacidad.
- 2 velocidades (45 y 90 rpm) controladas por frenado progresivo.
- Potencia: 800 vatios.
- Índice de protección IP23.

accesorios opcionales

- Soporte móvil para cutters PNC 653017

Aprobación: _____

Alzado

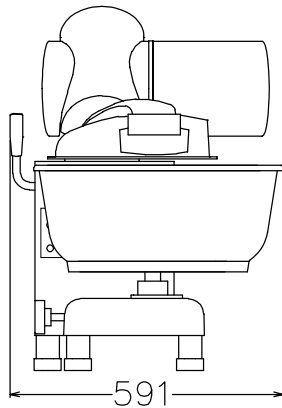
Eléctrico
Suministro de voltaje
601994 (BPO45F1)

200-240 V/1N ph/50/60 Hz

Total watos

0.75 kW

Info
Dimensiones externas, ancho 591 mm

Dimensiones externas, fondo 798 mm

Dimensiones externas, alto 782 mm

Peso del paquete 97 kg

Lateral

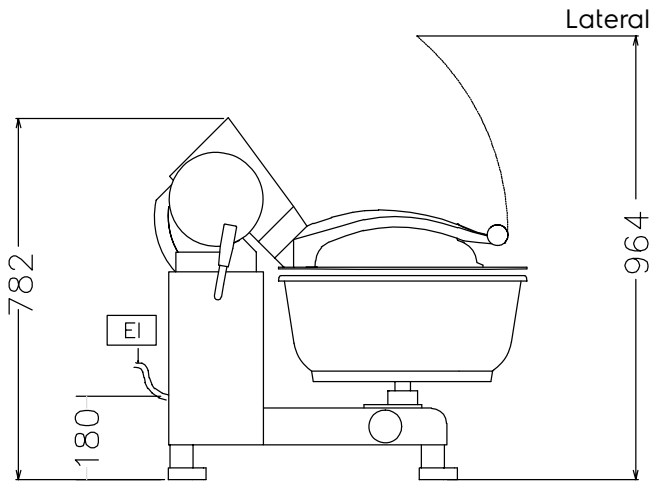

EI = Conexión eléctrica (energía)

Planta

